

máquinas envasadoras  
GAMA EXTENSIBLE

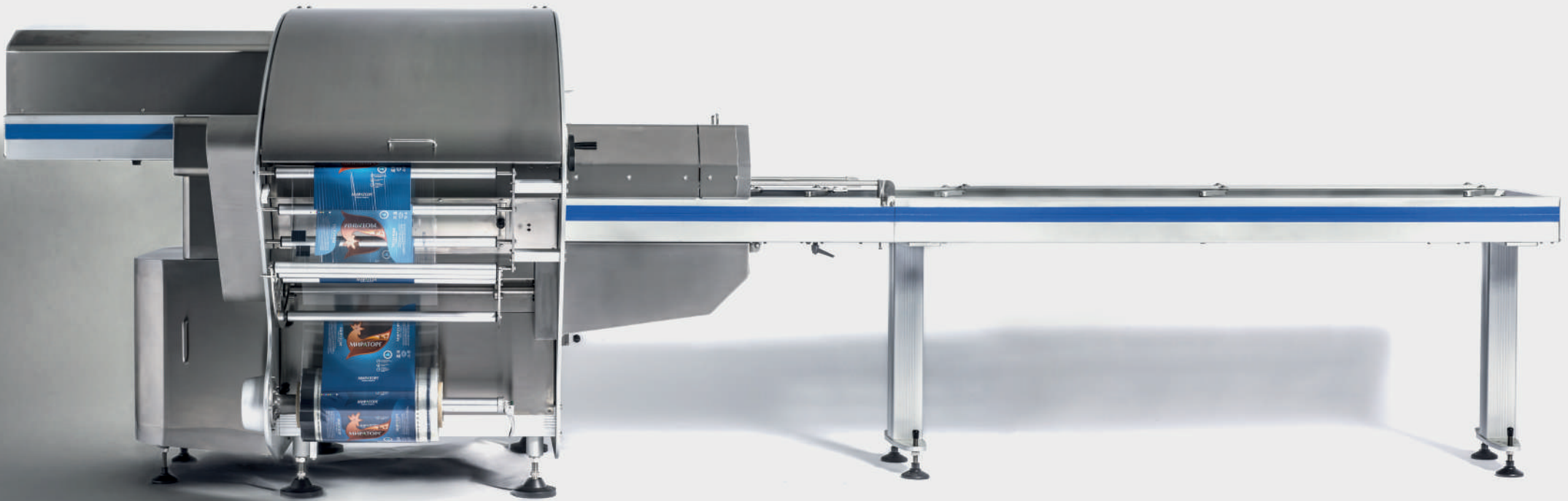

# Índice

<b>Datos Técnicos</b>	<b>3</b>
<b>Elixa 14/ Elixa 21</b>	<b>4</b>
<b>Elixa 24</b>	<b>5</b>
<b>Elixa 30L</b>	<b>6</b>
<b>Elixa 35</b>	<b>7</b>
<b>Elixa 24 Libra</b>	<b>8</b>
<b>Elixa 35 Libra</b>	<b>9</b>
<b>W-55</b>	<b>10</b>
<b>A-75/ A-95</b>	<b>11</b>



# Datos técnicos



Datos técnicos	Elixa 14/ Elixa 21	Elixa 24	Elixa 30L	Elixa 35
<b>Velocidad</b>	Hasta 14 paquetes/minuto Hasta 21 paquetes/minuto	Hasta 24 paquetes/minuto	Hasta 30 paquetes/minuto	Hasta 35 paquetes/minuto
<b>Tamaños de bandeja (LoxAnxAl)</b>	Min. 120x100x10mm Max. 350x230x130mm	Min. 120x100x10mm Max. 350x230x130mm	Mín. 120x100x10 mm Máx. 400x260x200 mm	Mín. 120x100x10 mm Máx. 350x230x160 mm
<b>Potencia instalada Alimentación eléctrica</b>	1980 VA 230 VCA + 10% monofase 50/60 Hz	1980 VA 230 VCA + 10% monofase 50/60 Hz	230 VCA + 10% monofase 50/60 Hz	3.000 VA 230 VCA + 10% monofase 50/60 Hz
<b>Ancho de bobina</b>	280mm	280mm	330 mm	280 mm
<b>Salida del producto</b>	Frontal	A la derecha	A la derecha	A la derecha



Datos técnicos	Elixa 24 Libra	Elixa 35 Libra	W-55	A-75/ A-95
<b>Velocidad</b>	Hasta 24 paquetes/minuto (solo envasado)	Hasta 35 paquetes/minuto (solo envasado)	De 35 hasta 60 paquetes/minuto	Hasta 75 paquetes/minuto// Hasta 90 paquetes/minuto
<b>Tamaños de bandeja (LoxAnxAl)</b>	Mín. 120x100x10 mm Máx. 350x230x160 mm	Mín. 120x100x10 mm Máx. 350x230x160 mm	Mín. 120x120x10mm Máx. 320x230x200mm	Con opcional E: Mín. 120x120 Máx. 230x320 Con opcional A: Mín. 180x180 Máx. 407x260 Altura máxima producto en A-75: 200 mm. Altura máxima producto en A-95: 100 mm.
<b>Potencia instalada Alimentación eléctrica</b>	230 VCA + 10% monofase 50/60 Hz	230 VCA + 10% monofase 50/60 Hz	4700W 230/400 V trifásico + PE + -10% + 6% 50/60Hz	400 V trifásica
<b>Ancho de bobina</b>	280mm	280mm	300mm a 600mm	Desde 330 a 550 mm.
<b>Salida del producto</b>	De izquierda a derecha	De izquierda a derecha	-	-

# Elixa 14 / Elixa 21



## Características

- Envasado hasta 14 paquetes/minuto
- Envasado hasta 21 paquetes/minuto
- Ancho único de bobina: 280mm
- Tensión alimentación: 230V. + 10%
- Tensión instalada: 1980 VA
- Formato bandejas:
  - Min. 120x100x10mm
  - Max. 350x230x130mm (\*)
- Salida frontal del producto

## Opcional

- Salida en línea
- Aparato para bandejas estrechas y largas
- Aparato para bandejas especiales
- Aparato para film impreso
- Contador de paquetes con puesta en cero
- Kit para integración de sistemas de pesado y etiquetado de precios
- Set de cuatro ruedas autoblocantes
- Portabobina adicional para film impreso
- Posibilidad de utilizar anchos de película reducidos

(\*) No es posible lograr las 3 dimensiones máximas de la bandeja al mismo tiempo

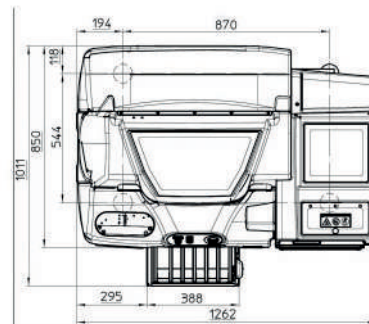
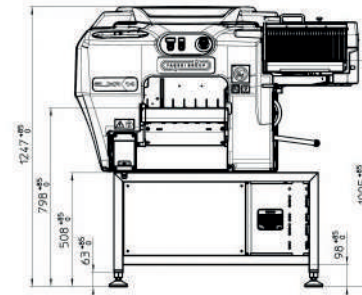

# Elixa 24



## Características

- Envasado hasta 24 paquetes/minuto
- Ancho único de bobina: 280mm
- Tensión alimentación: 230V. + 10%
- Tensión instalada: 1980 VA
- Formato bandejas:  
Min. 120x100x10mm  
Max. 350x230x130mm (\*)
- Salida del producto: A la derecha

## Opcional

- Salida en línea
- Salida de 90 grados derecha
- Aparato cortes y quesos
- Prolongación de alimentación motorizado L=1
- Aparato para bandejas estrechas y largas
- Aparato film impreso
- Contador de paquetes con puesta en cero
- Kit para integración de sistemas de pesado y etiquetado de precios
- Set de 4 ruedas autoblocantes
- Posibilidad de utilizar anchos de película reducidos

(\*) No es posible lograr las 3 dimensiones máximas de la bandeja al mismo tiempo

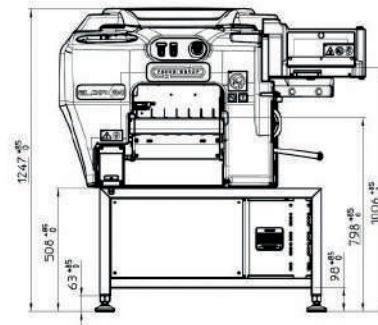
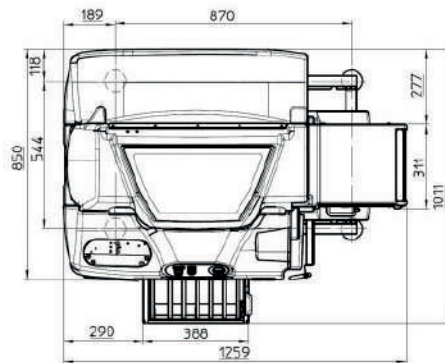

# Elixa 30L

## Características

- Velocidad: Hasta 30 paquetes/minuto
- Formatos de bandeja:  
Mín. 120x100x10 mm  
Máx. 400x260x200 mm (\*)
- Tensión alimentación: 230 VCA + 10%
- Ancho único de bobina: 330 mm.
- Salida del producto: A la derecha

## Opcional

- Salida en línea
- Salida 90° derecha
- Salida 90° izquierda
- Salida 120° derecha
- Portabobinas suplementario film impreso
- Módulo para bandejas especiales
- Plano de servicio izquierdo
- Prolongación alimentación motorizada 1,6 m.
- Prolongación alimentación 1,2 m
- Kit para integración de sistemas de pesado etiquetado

(\*) No es posible lograr las 3 dimensiones máximas de la bandeja al mismo tiempo

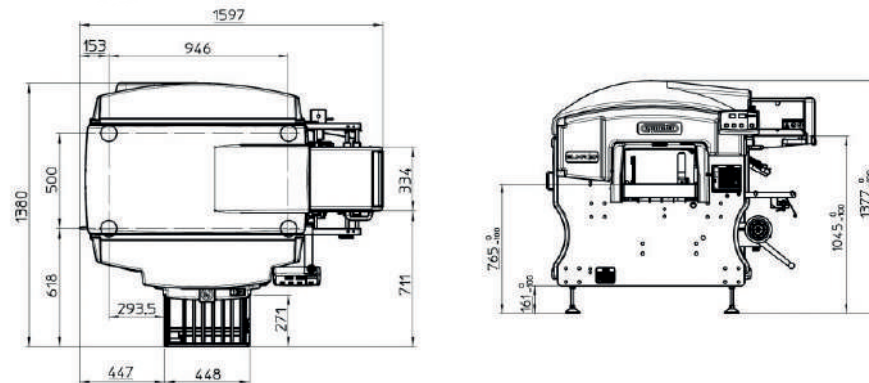

# Elixa 35

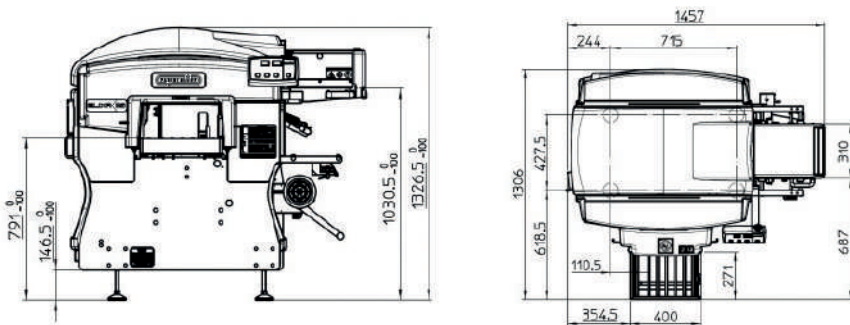

## Características

- Envasado hasta 35 paquetes/minuto
- Formato bandejas:
  - Min. 120x100xh=10mm
  - Max. 350x230xh=160mm (\*)
- Ancho único de bobina: 280mm film extensible
- Tensión alimentación: 230 V. (-10 / +6%) monofase 50/60 Hz
- Potencia instalada: 3000 W
- Peso: 235 Kg
- Temperatura de trabajo: 5 / 35 gr

## Opcional

- Salida en línea
- Salida de 90° derecha a rodillos
- Salida 120° derecha a rodillos
- Salida de 90° izquierda a rodillos
- Aparato para film impreso
- Aparato bandejas estrechas y largas
- Portabobina Ø 75mm
- Portabobina supletorio film impreso
- Soporte neutro KIT TRANSFER
- Complemento KIT TRANSFER
- Monitor
- Prolongación alimentación motorizada 1,6m
- Prolongación alimentación no motorizada 1,2m
- Plano de servicio izquierdo

(\*) No es posible lograr las 3 dimensiones máximas de la bandeja al mismo tiempo

# Elixa 24 Libra

## Características

- Velocidad: hasta 24 paquetes/ minuto (solo envasado)
- Tamaños de bandeja:  
Mín. 120x100x10 mm  
Máx. 350x230x160 mm (\*)
- Alimentación eléctrica:  
230 VCA + 10%
- Ancho único de bobina: 280 mm.
- Dirección: De izquierda a derecha
- Modo de funcionamiento:  
envasado y etiquetado, solo envasado, solo etiquetado.

## Pesado

- Capacidad de pesado: 6 kg.max.
- Intervalo de pesado: E=2 g

## Etiquetado

- Etiquetadora:  
1 etiquetadora superior  
1 etiquetadora inferior (opcional)
- Tamaño mínimo de la etiqueta:  
37x30 mm.
- Tamaño máximo de la etiqueta  
104x170 mm (superior)  
104x150 mm (inferior)
- Diámetro interno de la bobina  
etiquetas: 76 mm.
- Diámetro externo máximo bobina  
etiquetas: 210 mm.

## Impresión

- Velocidad máxima de impresión:  
250 mm/s (superior)  
175 mm/s (inferior)
- Ancho máximo de impresión:  
104 mm.
- Tecnología: termodirecta
- Resolución: 12 puntos/mm, 300 dpi
- Aire comprimido: No es necesario

## Opcional

- Portabobinas suplementario  
film impreso
- Prolongación alimentación
- Cinta transportadora de salida
- Módulos de bandejas especiales

(\*) No es posible lograr las 3 dimensiones máximas de la bandeja al mismo tiempo

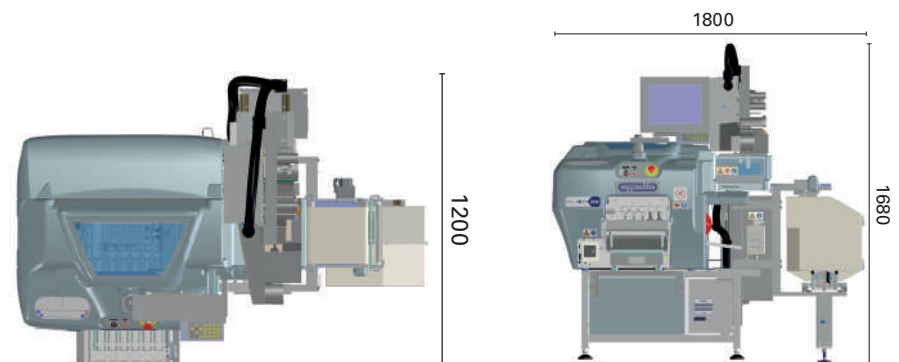
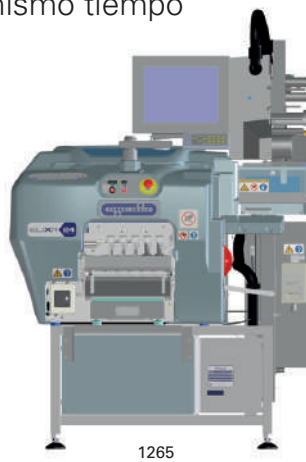

# Elixa 35 Libra



## Características

- Velocidad: Hasta 35 paquetes/ minuto (solo envasado)
- Tamaños de bandeja:  
Mín. 120x100x10 mm  
Máx. 340x230x160 mm (\*)
- Alimentación eléctrica:  
230 VCA + 10%
- Ancho único de bobina: 280 mm.
- Dirección: De izquierda a derecha
- Modo de funcionamiento:  
envasado y etiquetado, solo envasado, solo etiquetado.

## Pesado

- Capacidad de pesado: 6 kg.max.
- Intervalo de pesado: E=2 g

(\*) No es posible lograr las 3 dimensiones máximas de la bandeja al mismo tiempo

## Etiquetado

- Etiquetadora:  
1 etiquetadora superior  
1 etiquetadora inferior (opcional)
- Tamaño mínimo de la etiqueta:  
37x30 mm.
- Tamaño máximo de la etiqueta  
104x170 mm (superior)  
104x150 mm (inferior)
- Diámetro interno de la bobina  
etiquetas: 76 mm.
- Diámetro externo máximo bobina  
etiquetas: 210 mm.

## Impresión

- Velocidad máxima de impresión:  
250 mm/s (superior)  
175 mm/s (inferior)
- Ancho máximo de impresión:  
104 mm.
- Tecnología: termodirecta
- Resolución: 12 puntos/mm, 300 dpi
- Aire comprimido: No es necesario

## Opcional

- Portabobinas suplementario  
film impreso
- Prolongación alimentación
- Cinta transportadora de salida
- Módulos de bandejas especiales

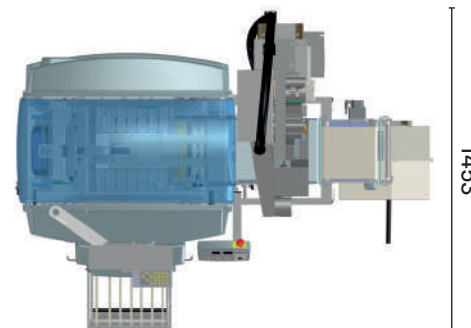
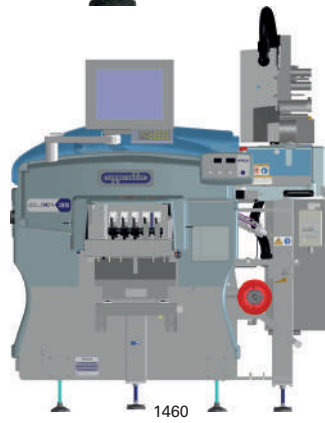
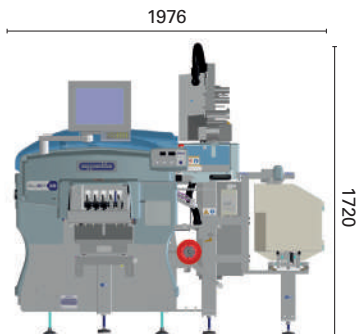

# W-55

## Características

- Envasado hasta 55 paquetes/ minuto
  - Formato bandejas standard: Min. 120x120x10mm Máx. 320x230x200mm (\*)
  - Formato bandejas opcional A: Min. 180x180x10mm Máx. 407x260x200mm
  - Todo tipo de film extensible
  - Espesor film: de 14 a 35 my
  - Ancho de bobina: 300mm a 600mm
  - Longitud de corte: 250mm a 700mm
  - Potencia instalada: 4700W
  - Peso: 630Kg
- Tensión: 230/400 V trifásico + PE + -10% + 6% 50/60Hz
  - Alimentación: 1m ya incluido en la máquina, prolongable con opcionales de 1 y 2 m
  - Panel de mandos: Monitor con pulsante piezo-eléctricos

(\*) No es posible lograr las 3 dimensiones máximas de la bandeja al mismo tiempo

## Opcional

- Prolongación para alimentación (1m o 2m)
- Prolongación motorizada para alimentación (1m o 2m)
- Salida en línea a rodillos 620 mm
- Salida en línea a rodillos 850 mm
- Fococélula control cinta diente
- Control salida producto
- Fococélula centrado film impreso
- Portabobina para film impreso
- Dispositivo pinzas film laterales
- Dispositivo pinzas film laterales tipo A
- Integración para elevador tipo A
- Elevador tipo A
- Kit de integración para balanza y etiquetadora

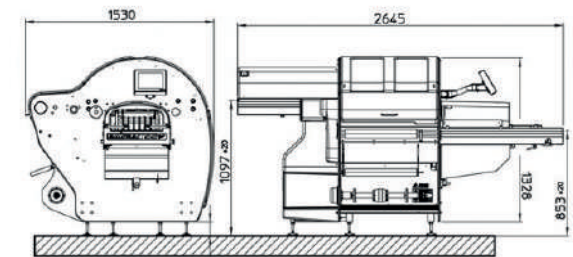
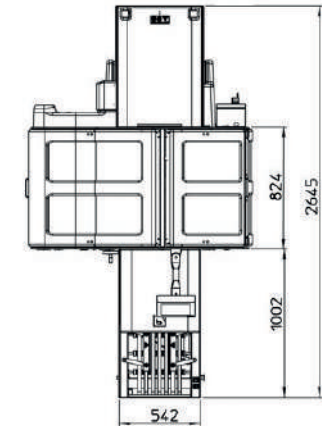

## Características

- Envasado hasta 75 paquetes/minuto  
Envasado hasta 90 paquetes/minuto
- Formato bandejas:  
**Con opcional E:** Mín. 120x120  
Máx. 230x320 (\*)  
**Con opcional A:** Mín. 180x180  
Máx. 407x260(\*)  
Altura máxima producto en A-75: 200 mm.  
Altura máxima producto en A-95: 100 mm.
- Ancho único de bobina:  
Desde 330 a 550 mm.

## Opcional

- Prolongación alimentación hasta 6 m.
- Salida antiestática en línea con rodillos.
- Fococélula de control de la cinta del cliente y salida del producto.
- Movimiento automático del carro
- Fococélula de centrado film impreso
- Alimentación: Máquina totalmente eléctrica. 1 m. ya incluido en la máquina, prolongable con opcionales de 1 y 2 m.
- Tensión alimentación: 400 V trifásica
- Peso: 750 Kg
- Máquina totalmente construida en acero inoxidable y aluminio
- Soporte para una segunda bobina
- Elevador América
- Dispositivo de pinzas film laterales
- Salida motorizada a 90° o 180° derecha o izquierda
- Teleasistencia

(\*) No es posible lograr las 3 dimensiones máximas de la bandeja al mismo tiempo

# A-75 / A-95

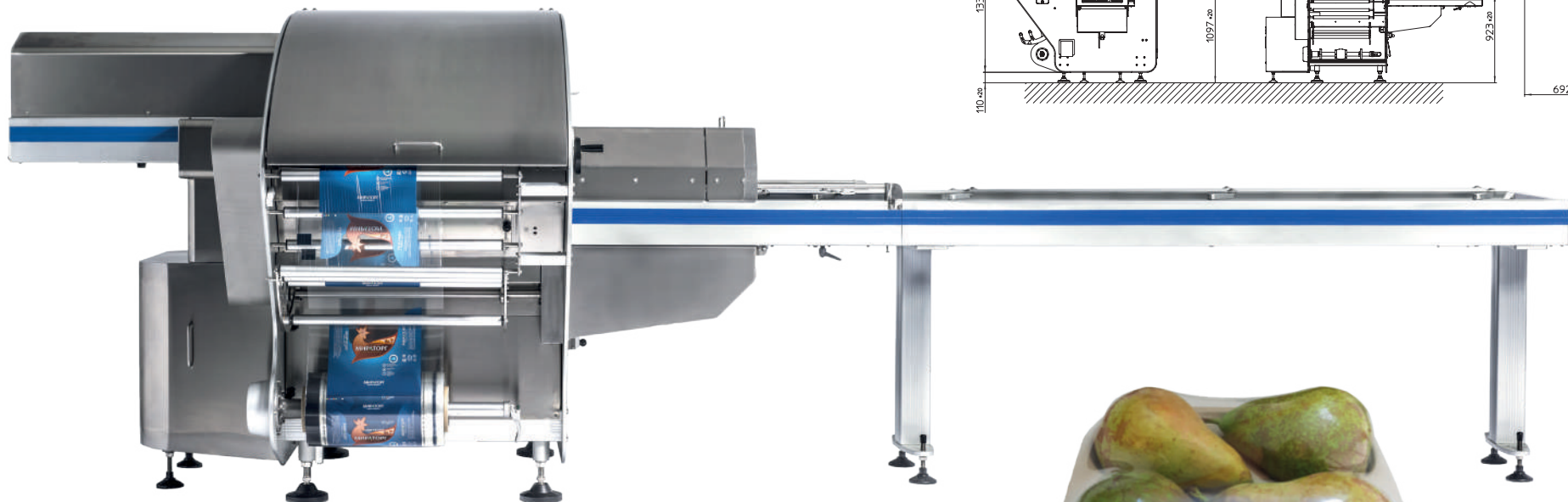
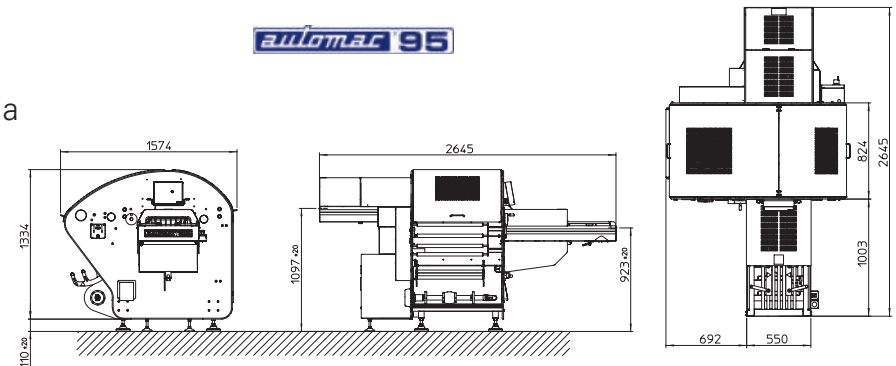
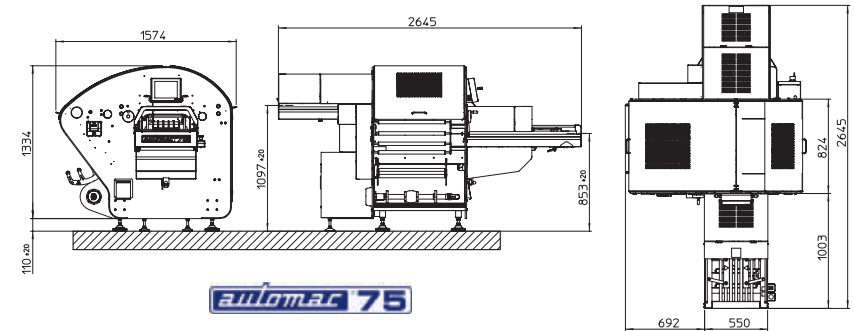



C/ de la Majada, 4 - Pol. Ind. Tres Cantos  
**28760 TRES CANTOS** (Madrid) - España  
Tel. (+34) 91 803 29 77 / Fax. (+34) 91 803 09 88

C/ de la Coma, nau 22 - Pol. Ind. Pla de Santa Anna  
**08272 SANT FRUITÓS DE BAGES** (Barcelona) - España  
Tel. (+34) 873 58 66 / Fax. (+34) 93 878 82 78